

令和8年度

第23回 千葉県少年柔道大会 団体の部 実施要綱 (受身コンテスト)

- 1 目的 柔道を通じて心身の鍛錬及び柔道の基本技能を正しく修得し、将来を担う心身共に健全な少年を育成するとともに、少年相互の交流を深め柔道の普及振興を図ることを目的とする。
- 2 主催 千葉県柔道連盟
- 3 日時 令和8年 8月8日(土) 午前8時30分受付 午前9時30分開会式
- 4 会場 千葉県総合スポーツセンター・武道館 (千葉県稲毛区天台町323)
- 5 種別 受身コンテスト(団体戦出場選手):男子の部・女子の部
団体戦:男子の部(5人制)・女子の部(3人制)
- 6 参加資格 (1)参加する選手は健康上支障のないと認められた小学生であること。
(2)対象者は小学生とし千葉県内の学校・柔道場・クラブ・スポーツ少年団の単位とし、監督・チームとも千葉県柔道連盟を通し全日本柔道連盟に、登録済みのこと(県外の小学生の移籍は大会期日より6か月以前に登録済みのこと)。
(3)参加者については、保護者並びに学校と連絡をとり、健康状態及び出場することについての承諾を得た試合可能な者に限る。
(4)当日受付において、別紙、保護者の出場承諾書を必ず提出すること。
(5)出場チームは、指導者(全柔連公認指導者資格C以上)が必ず監督として引率すること。
(6)出場チーム(選手)は、必ず受身コンテストに参加すること。
- 7 参加制限 各団体、チームより男女各1チームとする。混成チームは認めない。
団体戦の選手変更は、けが等の場合当日変更を認める。
(団体戦欠場選手は、以後当日すべての試合は出場不可とする。)
- 8 構成 (1)男子は1チームにつき選手5名、監督1名、計6名で構成する。
(2)女子は1チームにつき選手3名、監督1名、計4名で構成する。
(3)男子は先鋒1・2年生、次鋒2・3年生、中堅3・4年生、副将4・5年生、大将5・6年生の順とする。
(4)女子は、先鋒1・2年生、中堅3・4年生、大将5・6年生の順とする。
- 9 受身コンテスト
各チーム・団体の監督、指導者は出場試合場の番号順に試合場内に選手を整列させて号令をかけて選手全員で横受身を行う。前方回転受身は先鋒から順番に行う。
詳細、号令は受身コンテスト実施要領に記載。
- 10 試合方法 試合はトーナメント試合とする。
チームの勝敗は、勝者数とその内容とする。同率の場合は1回の代表決定戦を行う。(代表決定戦出場者は引分から選出する。但し引分複数の場合は高学年とする)
- 11 審判規定 試合は国際柔道連盟試合審判規定「少年大会試合審判規定」を適用する。
(令和8年度千葉県柔道連盟主催少年大会における運用規定)
試合時間は2分間とする。
「優勢勝ち」の判定基準は、有効以上又は指導差2以上とする。
代表戦の「優勢勝ち」の判定基準は、有効以上又は指導差2以上とする。
技による評価が同等の場合は「指導」が少ない方を勝ちとする。
得点差が無い場合は僅少差(旗判定)で勝敗を決する。

- 12 表彰 (1) 上位4チームまでの入賞チームに千葉県柔道連盟から賞状、賞品を授与する。
 (2) 入賞チームの中から最優秀選手を選考し、最優秀選手賞を授与する。
 (男女各1名)
 (3) 受身コンテストにおいて優秀4チームを選出し賞状、賞品を授与する。

- 13 申込方法 (1) 申込期限 令和8年7月10日(金) 必着
 (2) 申込 申込はメールでホームページの書式で申し込む。
 (3) 申込先 〒262-0015 千葉市花見川区宮野木台2-8-35-301
 千葉県柔道連盟事務局長 岡野 覚
 メール yawara_chiba@vanilla.ocn.ne.jp
 携帯 090-2154-8482

- 14 参加費 団体1チーム5,000円(傷害保険料含む)を受付で出場承諾書を添えて支払う。
 ※ 当日欠場の場合でも参加費の返金は致しません。

- 15 監督会議 令和8年8月8日(土) 午前8時50分より県武道館会議室で行う。

- 16 傷害保険 (1) 参加者全員を主催者負担で傷害保険に加入する。
 (参加者は健康保険証を必ず持参すること。)
 (2) 大会中の不慮の負傷、持病については応急処置は施すがそれ以外の責任は負わない。

- 17 その他 (1) 大会当日の監督・選手の昼食は、各自で用意すること。(試合当日の熱中症等を防止するため選手各自にて、飲用冷水の用意をお願いいたします。)
 (2) 選手は、柔道衣にゼッケンを取り付けること。(下記参照)
 (3) ゼッケンの無い選手は出場できない。

図1. ゼッケンの縫い付け方

図2. ゼッケンの縫付位置

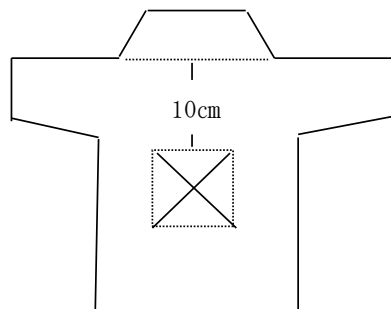
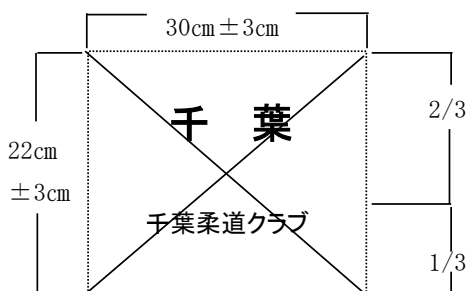

- (4) 選手変更は、大会当日受付で行う。
 (5) オーダー用紙の作成及び提出
 出場チームは模造紙4/1の大きさに下記の要領でオーダー用紙を作成し、大会当日、受付で確認後、開会式開始までに自チームが出場する1試合場係に提出すること。(当日受付においてオーダー表作成可能)

チ ム 名	先鋒	次鋒	中堅	副将	大将
-------------	----	----	----	----	----

男子5人制

チ ム 名	先鋒		中堅		大将
-------------	----	--	----	--	----

女子3人制